

Installation

Leveling

Cabinets should be leveled **prior** to loading.

Cabinets should be in their final location before leveling is attempted.



Two elements are clearly visible when a cabinet has been leveled properly. The cabinet will be vertical or tipped back slightly.

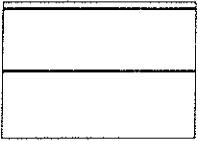

The drawers will align with each other and with the sides of the cabinet.

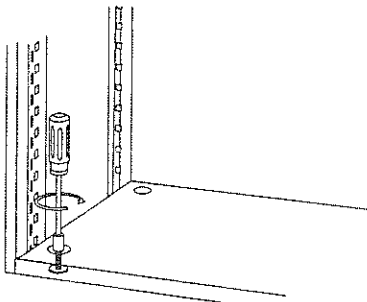

To level the cabinet, extend the bottom drawer and adjust the glides located at each corner of the cabinet. Use a 1/4" hex driver or socket. Glides may also be adjusted by tipping the cabinet and rotating the 7/8" hex head.

Positioning

We recommend unloading and locking cabinets prior to moving.

Stand Alone Cabinets

Stand alone cabinets with rollout drawers should be fastened to an adjacent wall or a counterbalance weight should be used to ensure maximum stability. The weight should be installed by a qualified technician.

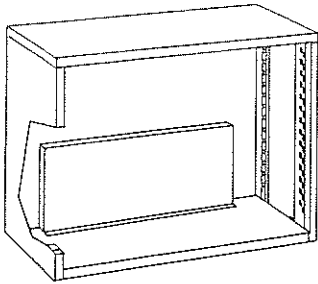

Counterbalance weights are available in different sizes to suit individual applications:

Counterbalance Recommendations			
Lateral File Type			
	2 Drawer	3 Drawer	4 Drawer
30"	Cat. No. S7L-CBW35	Cat. No. S7L-CBW35	Cat. No. S7L-CBW35
36"	Cat. No. S7L-CBW50	Cat. No. S7L-CBW35	Cat. No. S7L-CBW35
42"	Cat. No. S7L-CBW50	Cat. No. S7L-CBW50	Cat. No. S7L-CBW35

By installing the recommended counterbalance weight, the lateral file will meet or exceed ANSI/BIFMA specifications in place at the time of manufacture.

INSTALLATION

Nivellement

Les classeurs doivent être nivelés avant d'être remplis.

Les classeurs doivent être à leur emplacement permanent avant d'entamer le nivellement.

Deux éléments sont nettement visibles lorsqu'un classeur a été convenablement nivelé:

Le classeur est vertical ou légèrement incliné vers l'arrière.

Les tiroirs sont parfaitement alignés et parallèles aux parois.

Pour niveler le classeur, ouvrir le tiroir inférieur et ajuster les glissières situés aux quatre coins du classeur avec un tournevis à écrou.

Les glissières peuvent aussi être ajustés par dessous en tournant la tête de vis hexagonale située sous le classeur.

POSITIONNEMENT

Nous recommandons de vider le classeur et de le verrouiller avant de le déplacer.

Classeurs autonomes

Les classeurs autonomes avec tiroir sur roulettes doivent être attachés à un mur adjacent ou être munis de contrepoids pour assurer un maximum de stabilité. Il est recommandé de faire installer les contrepoids par un technicien qualifié.

Des contrepoids de différentes tailles sont disponibles pour les différents besoins.

Recommandations pour les contrepoids à utiliser.			
Type de classeur latéral			
	2 Tiroirs	3 Tiroirs	4 Tiroirs
30"	Cat.No S7L-CBW35	Cat.No S7L-CBW35	Cat.No S7L-CBW35
36"	Cat.No S7L-CBW50	Cat.No S7L-CBW35	Cat.No S7L-CBW35
42"	Cat.No S7L-CBW50	Cat.No S7L-CBW50	Cat.No S7L-CBW35

En utilisant les contrepoids recommandés, le classeur latéral sera conforme ou surpassera les normes ANSI/BIFMA en vigueur au moment de la fabrication du classeur.

Instalación

Nivelamiento

Los gabinetes deben ser nivelados antes de ser rellenos.

Los gabinetes deben encontrarse en su colocación final antes de su nivelación.

Quando un gabinete ha sido nivelado apropiadamente deben verse claramente dos elementos:

El gabinete debe estar vertical o ligeramente hacia atrás.

Los cajones deben estar alineados uno con otro y con los lados del gabinete.

Para nivelar el gabinete extienda el cajón inferior y ajuste los deslizadores localizado en cada esquina del gabinete. Use un desamador de estrella de 1/4 pulgada o una llave "f". Los deslizadores también deben ser ajustados inclinando el gabinete y girando las cabeza de estrella de 7/8 de pulgada.

Posicionamiento

Recomendamos descargar y cerrar con llave los gabinetes antes de moverlos (trasladarlos).

Gabinetes independientes.

Los gabinetes independientes que tienen cajones con ruedecillas deben ser asegurados a una pared adyacente o para asegurar máxima estabilidad se debe usar un contrapeso. El peso debe ser instalado por un tecnico calificado.

Contrapesos están disponibles en diferentes tamanos para ajustarse a aplicaciones individuales:

Recomendaciones de Contrapeso			
Archivos de Tipo Lateral			
	2 Cajones	3 Cajones	4 Cajones
30"	Cat. No. S7L-CBW35	Cat. No. S7L-CBW35	Cat. No. S7L-CBW35
36"	Cat. No. S7L-CBW50	Cat. No. S7L-CBW35	Cat. No. S7L-CBW35
42"	Cat. No. S7L-CBW50	Cat. No. S7L-CBW50	Cat. No. S7L-CBW35

Instalando los contrapesos recomendados el archivo de tipo lateral cumplira o excedera las especificaciones ANSI/BIFMA en el tiempo de manufactura.

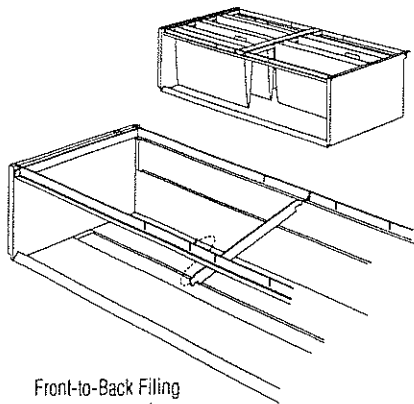

Front-to-Back Filing

Front-to-Back Folder Bars

Front-to-Back folder bars are used to convert Side-to-Side folder bars to Front-to-Back filing. Legal or letter size folders can be filed by choosing the appropriate slots. Install by first inserting the tapered end of the bar into the folder bar at the **back** of the drawer. Rotate the bar upward and set the notched end into the corresponding slot in the front folder bar. Reverse the procedure to relocate.

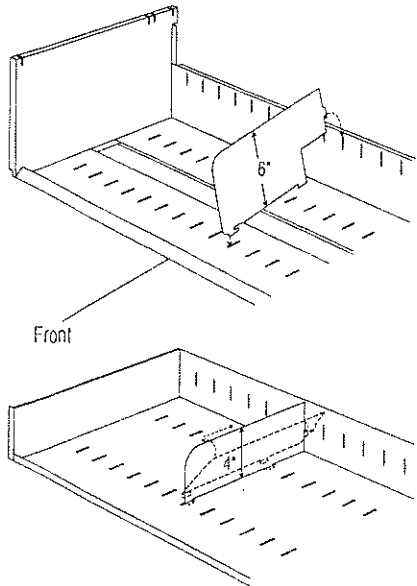

Front

Dividers

Large - Insert the front of the divider into the chosen drawer body slot. Rotate down and slightly back until the hook on the back of the divider rests in the slot on the back of the drawer.

Small - Position the divider at approximately 45° with the tabs in the chosen drawer body slot. Rotate up and slightly back until the hook on the divider rests in the slot on the back of the drawer.

Maintenance Cleaning

Your cabinet is finished with a durable baked-on polyester paint. Clean with a damp cloth and mild cleaner. Do not use harsh solvents and abrasive powders as they may damage the finish.

Touch-Up Paint

Paint in all standard colors is available to repair minor chips and scratches.

Lubrication

All moving surfaces are lubricated during assembly. These surfaces naturally attract dirt. To ensure smooth operation, the receding door runners and the ball bearing race in suspension arms should be cleaned and a small amount of white lithium grease reapplied.

Les barres transversales

Les barres transversales permettent la conversion du classement latéral au classement avant-arrière. Les dossiers suspendus de format lettre ou de format légal peuvent être utilisés en plaçant les réglettes aux distances requises. Insérer d'abord l'extrémité avec entaille de la règlette dans la fente appropriée de la barre arrière du tiroir. Soulever ensuite, l'autre extrémité de la règlette pour pouvoir l'insérer dans la fente appropriée de la barre avant. Utiliser le processus inverse pour changer l'emplacement de la barre.

LES DIVISEURS

Les grands diviseurs
Insérer l'avant du diviseur dans la fente appropriée du fond intérieur. Effectuer une légère rotation jusqu'à ce que l'encoche de l'arrière soit placée dans la fente de l'arrière du tiroir.

Les petits diviseurs

Positionner le diviseur à environ 45° avec l'onglet dans les fentes appropriées à l'intérieur du tiroir. Effectuer une légère rotation du diviseur jusqu'à ce que l'encoche soit placée dans la fente de l'arrière du tiroir.

ENTRETIEN Nettoyage

Votre classeur est fini d'une peinture polyester à deux étapes très durable. Nettoyer avec un linge humide et un détergent très doux. Ne pas utiliser de poudres abrasives, ni de solvant fort qui risqueraient d'endommager le fini.

Peinture de retouche

De la peinture de retouche, pour réparer les éraflures et les surfaces écaillées, est disponible dans toutes les couleurs standard.

Lubrification

Toutes les surfaces mobiles sont lubrifiées pendant l'assemblage. Ces surfaces attirent naturellement la poussière. Pour assurer un bon fonctionnement des classeurs, les coulisses des portes escamotables et les coulisses

Barras Para Carpetas de Adelante Hacia Atrás

Las barras para carpetas de adelante hacia atrás son usadas para convertir las barras de lado a lado en barras de adelante hacia atrás. Escogiendo las ranuras apropiadas, las carpetas legal o carta pueden ser acomodadas. Instale insertando primero la terminación más pequeña de la barra para carpetas en el **fondo** del cajón. Gire la barra hacia arriba y coloque el final de ésta en la correspondiente ranura de la barra para carpetas. Invierta el proceso para reacomodar la barra.

Divisores Grandes

Inserte el frente del divisor en la ranura del cuerpo del cajón escogida. Gire hacia abajo y ligeramente hacia atrás hasta que el gancho en el fondo del divisor descansa en la ranura en el fondo del cajón.

Pequeños - Posición el divisor en un ángulo de aproximadamente 45 grados con las lengüetas en la ranura escogida del cuerpo del cajón. Gire hacia arriba y ligeramente hacia atrás hasta que el gancho en el divisor descansa en la ranura en el fondo del cajón.

Mantenimiento Limpieza

Su gabinete es acabado en una pintura durable de poliéster cocido. Limpielo con una tela húmeda y un limpiador suave. No use solventes ni polvos abrasivos pues pueden dañar el acabado.

Pintura de Retoque

Para reparar briznas menores y raspadoras, las pinturas en todos los colores estandar están disponibles.

Lubrificación

Todas las superficies móviles son lubricadas durante el ensamble. Estas superficies naturalmente atraen la suciedad. Para asegurar una suave operación, los delizadores de retroceso de la puerta y la rueda deslizadora en los brazos de suspensión deben limpiarse y debe reapplicarse una pequeña cantidad de grasa de litio blanco.

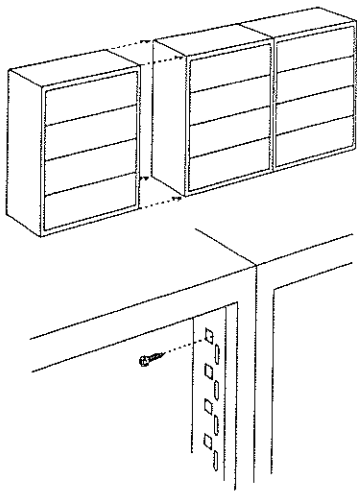

Positioning (Continued) Multiple Cabinets

For maximum user safety, groups of cabinets should be fastened or **ganged** together and then fastened to an adjacent wall, if possible.

Cabinets must be leveled prior to ganging. Begin by leveling the cabinet located at the highest point on the floor.

Gang cabinets by driving the supplied $\frac{1}{2}$ " self-drilling screws into the side of the cabinet. Screws should be drilled as close to the top and bottom of the cabinet as possible. Front screws should be drilled through the square holes in the front upright. Back screws should be drilled directly behind the back upright.

Loading

Proper loading is essential to the safe operation of your cabinet.

Load cabinets from the bottom to the top.

Heaviest load should be placed in the lower drawers.

Contents should be loaded evenly across the width of the cabinet.

Unload and lock or secure the cabinet prior to moving.

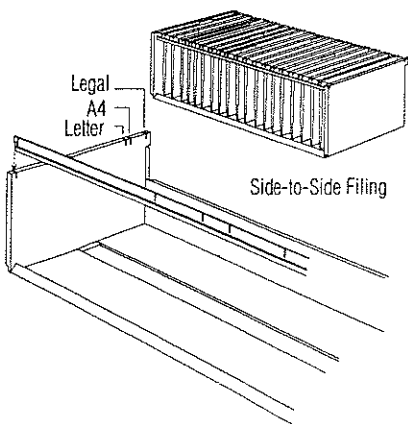

Component Placement Side-to-Side Folder Bars

Side-to-Side folder bars are used for hanging legal, letter, and A4 metric sized folders. Install and relocate simply by lifting up on the bar.

Classeurs modulaires

Pour une sécurité maximale de l'utilisateur, les classeurs doivent être reliés entre eux et, si possible, être attachés à un mur adjacent.

Les classeurs doivent être nivelés avant d'être reliés. Commencer par niveler le classeur situé au point le plus élevé du plancher.

Relier les classeurs avec les vis auto-perceuses de $\frac{1}{2}$ " fournies. Les vis doivent être placées le plus près possible du haut et du bas du classeur. Les vis doivent être introduites, en avant, dans les trous carrés perforés à cet effet dans le montant avant, et en arrière, directement derrière le montant.

CHARGEMENT

Pour une utilisation sécuritaire de vos classeurs, suivre les étapes suggérées:

Remplir les classeurs en commençant par les tiroirs inférieurs.

Les articles les plus lourds doivent être placés dans les tiroirs inférieurs.

Le contenu doit être réparti également sur toute la largeur des tiroirs.

Vider et verrouiller les classeurs avant de les déplacer.

MONTAGE

LES BARRES DE SUSPENSION

Les barres pleine-largeur Les barres pleine-largeur servent à suspendre les dossiers format légal, format lettre et format métrique A4. Pour ajuster aux différents formats, soulever les barres et les insérer dans les fentes appropriées.

Posicionamiento

(Continuación)

Gabinetes Múltiples

Los grupos de gabinetes deben ser asegurados o conjuntados y, después deben ser asegurados a una pared adyacente, si es posible, para máxima seguridad.

Los gabinetes debe ser nivelados antes de ser conjuntados.

Comience nivelando el gabinete localizado en el punto más alto del suelo.

Conjunte los gabinetes atornillando los tornillos de auto-taladro de $\frac{1}{2}$ pulgada provistos, dentro de los lados del gabinete. Los tornillos deben ser atornillados tan cerca de las partes superior y inferior como sea posible. Los tornillos del frente deben ser atornillados átraves de los orificios rectangulares en el montante frontal. Los tornillos posteriores deben ser atornillados directamente detrás del montante trasero.

Acomodamiento

Para una segura operación de su gabinete, es esencial un apropiado acomodamiento de sus contenidos.

Ocupe los gabinetes del cajón inferior al superior.

Los materiales más pesados deben ser colocados en los cajones inferiores.

Los contenidos deben ser acomodados igualmente átraves de lo ancho del gabinete.

Vacíe y cierre con llave el gabinete antes de trasladarlo.

Colocación de los

Componentes

Barras Para Carpetas de Lado a Lado

Las barras para carpetas de lado a lado son usada para sostener carpetas de tamónos legal, carta y metrica A4. Instalelas y reacomodelas simplemente levantandolas.